

## TAPE 520 LB

# Fermeuse de cartons à ruban adhésif



## Avantages

- **Machine semi-automatique de dépose de ruban adhésif** sur les parties supérieure et inférieure des cartons, spécialement conçue pour fermer des séries de taille identique
- Ajustement manuel, simple et rapide de la taille des cartons entre 2 séries de différentes tailles : le réglage en hauteur et largeur des cartons se fait par manivelles
- Fonctionnement :
  - Le carton est introduit manuellement après que l'opérateur a plié les rabats supérieurs
  - La machine dépose le ruban adhésif sur la partie supérieure et inférieure du carton, il est ainsi parfaitement scellé.
- Le système de courroies d'entraînement latérales permet de passer des cartons de petite largeur (100 mm)

## Caractéristiques

- Bandes d'entraînement latérales pour un transfert optimal et stable du carton, avec une vitesse allant jusqu'à 22 m/min
- Réglage manuel de la hauteur et de la largeur par manivelles
- Tête de dépose supérieure + inférieure
- Largeur du ruban : 25 - 50 mm
- Diamètre de la bobine : 360 mm / Diamètre intérieur de la bobine : 76 mm
- Tension du ruban : réglable
- Dispositif de coupe mécanique
- Hauteur plan de travail : 650 mm
- Pieds à base fixe

## Options

- Roues avec frein et hauteur réglable
- Point de remplissage frontal SRF
- Convoyeur en entrée et sortie
- Kit de fermeture des 3 rabats
- Double rouleaux presseurs pour garantir une meilleure stabilité de la caisse
- Courroies d'entraînement des caisses rabaisées ou allongées
- Centreur pneumatique en entrée
- Version OPP (commandes à droite)
- Couleur personnalisée



Point de remplissage frontal SRF

# Données techniques

Poids	144 kg
Capacité de production	jusqu'à 17 boîtes/min
Vitesse ajustable	jusqu'à 22 m/min
Alimentation électrique	230 V mono, 50/60 Hz
Puissance totale installée	0.25 kW
Protection électrique	IP 54
Température d'utilisation	5 à 35 °C

# Dimensions

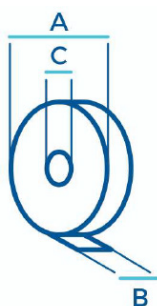

A (mm)	360 maxi
B (mm)	25 à 50
C (mm)	76

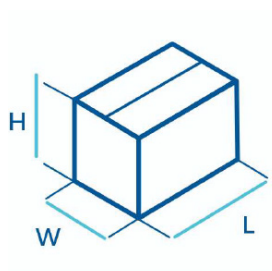

L (mm)	150 à 800
W (mm)	100 à 520
H (mm)	100 à 520

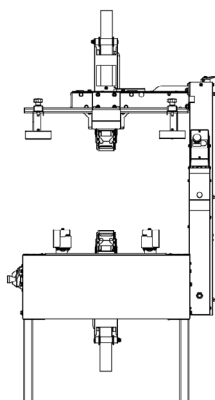
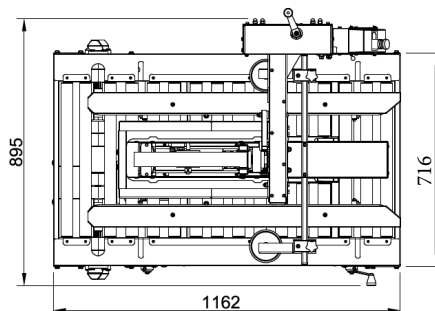
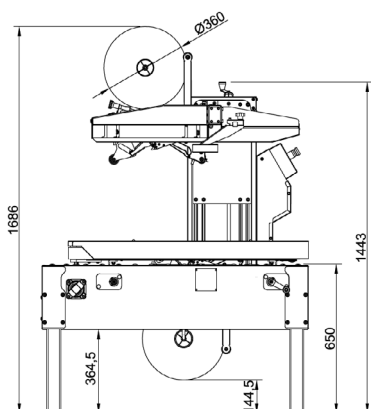

L (mm)	1 162
W (mm)	895
H (mm)	1 686*

\* bobine incluse