

FT 22

Rampe à rétraction automatique



> Applications



Détail du guide

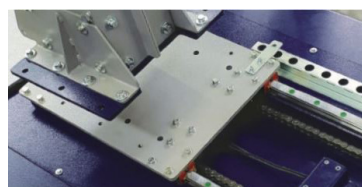

Détail du brûleur



Avantages

- Ce modèle de rampe permet la rétraction homogène et sans trou d'une housse sur une charge palettisée.
- Elle rétracte la housse, grâce à un nouveau cycle de travail : la rétraction est réalisée face par face ; de haut en bas en phases alternées et le brûleur se déplace d'avant en arrière. Cela garantit **une réduction du temps de cycle total et l'utilisation d'une plus petite quantité de gaz**, préservant ainsi la durée de vie du brûleur.

Fonctionnement

- La palette doit être positionnée sur le plateau tournant à l'aide de moyens appropriés. Le fonctionnement automatique ainsi que les éventuelles fonctions manuelles sont gérées par un API. Le brûleur, monté sur une colonne en aluminium extrudé, monte et descend grâce à un motoréducteur commandé par variateur de fréquence. L'ensemble se translate d'arrière en avant pour garder une distance constante entre le brûleur et la charge à rétracter.
- La rotation se termine toujours au même point grâce à un capteur de proximité afin de faciliter le chargement et le déchargement du produit à traiter.

Options

- Détendeur de pression
- Rampe d'accès
- Châssis d'encastrement au sol
- Support de palette

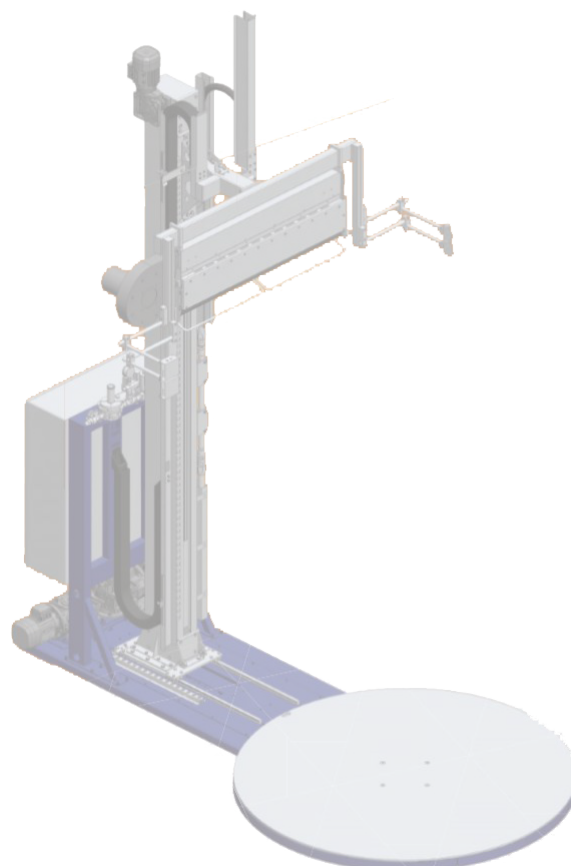

Données techniques

Palette	Longueur	1 200 mm
	Largeur	800 / 1 000 mm
	Hauteur	Maxi 2 000 mm std jusqu'à 2 500 mm en option
Tension d'alimentation		400 V - 50 Hz
Puissance totale installée		2 kW
Pression d'alimentation de gaz		200 mbar +/- 20 %*
Diamètre du plateau tournant		1 800 mm
Cadence		10/12 palettes/h

* La consommation variera en fonction de la taille de la palette, de l'épaisseur du film et de la taille du brûleur

